

Matiere :		Désignation :		Visa :	
Attention : plan C.A.O. ne pas modifier manuellement.	Echelle :		TOL.GEN.:		
	SCHEMA DE PRINCIPE 12 V OCEANIS 343 VERVION 3 cabines				
	BÉNÉTEAU Z.I. des Mares - BP 66 85270 SAINT HILAIRE DE RIEZ - FRANCE Tel. 02.51.60.50.00 - Fax. 02.51.60.50.10		14323 FF101		Poids :
X	Plan PROTO	SG	00/00/00	N°:	
Ind.	Modification	Par	Dates		

Ce document est notre propriété, il ne pourra être reproduit ou communiqué sans notre autorisation.

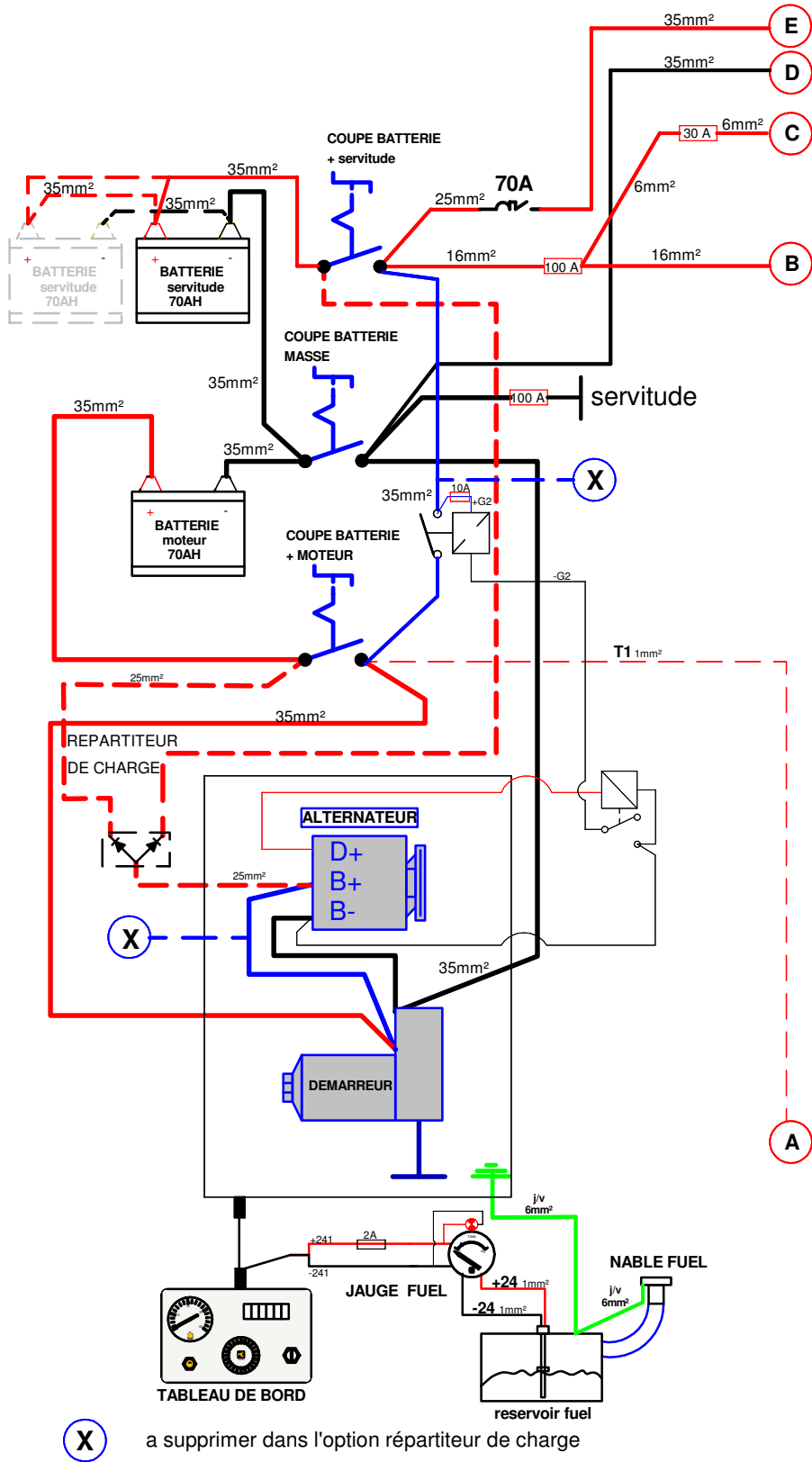

Matiere :		Désignation :		Visa :	
		Echelle :		TOL.GEN.:	
		SCHEMA DE PRINCIPE 12 V OCEANIS 343 VERVION 3 cabines			
		BÉNÉTEAU		14323 FF101	
X	Plan PROTO	SG	00/00/00	Poids : Kg	
Ind.	Modification	Par	Dates	N°:	
Ce document est notre propriété, il ne pourra être reproduit ou communiqué sans notre autorisation.					